



Entleerstation Sensor SB

*Sensor SB „Swiss made“ von Varicolor –
für sichere und rationelle Oktabin-BigBag Entleerung*



DAS KONZEPT

Der VariColor Sensor SB ist ein Spezialgerät für die automatische Entleerung von Schüttgut in Oktabins und BigBags. Die Trägerkonstruktion basiert auf der robusten und platzsparenden Galgenbauweise. Diese bewährte Galgenkonstruktion wurde von VariColor entwickelt und ist seit 16 Jahren in diversen Systemmodellen auf den Markt.

Das neueste Model VariColor Sensor SB ist neu konzipiert worden. Daraus resultiert ein Gerät, das bezüglich Gerätehandhabung und Betriebsicherheit grosse Vorteile bringt. Der vollautomatische sensorbasierte und seilbremsaktive Steuerungsmechanismus vereinfacht und optimiert die Bedienung des VariColor Sensor SB. Daraus sind keine Voreinstellungen mehr notwendig wie z.B bei Geräten von andren Herstellern. Das Gerät adaptiert automatisch die vorgegebenen Betriebsbedingungen.

DIE BEDIENUNG

Die Bedienung des Sensor SB ist auf zwei Steuerungsschalter minimiert. Heben und senken des Heberings und absenken und anheben des Saugkopfes. Die handliche Kabelfernsteuereinheit kann mit 3 verschiedenen Befestigungsmöglichkeiten an jedem Ort befestigt werden.



Die **Befestigung der Inletfolie** am Hebering ist problemlos durch eine Einzelperson möglich



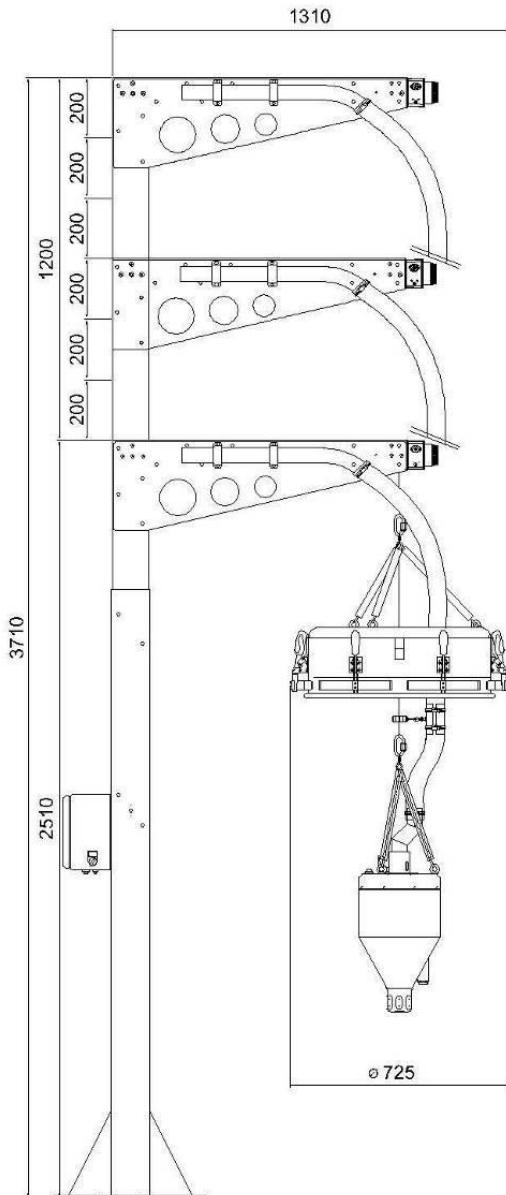

OPTIONEN



Das **Fahrgestell** erlaubt flexible Einsätze des Gerätes-



Gegen **Staubkontamination** ist eine transparente Folienabdeckung lieferbar.



Die **Duoplexsteuerung** für 2 Geräte sichert die Granulatversorgung. Nach Leermeldung des einen Behältnisses wird automatisch auf das andere OMATIC-S gerät mit vollem Behältnis umgeschaltet. Somit bleibt genügend Zeit zur Auswechslung es leeren Gebindes. Die Alimentierung der Verarbeitungsmaschinen wird damit nie unterbrochen

